

- Z- Getriebe mit Vorstufe
- G- Doppelgetriebe
- 1 Fuß mit Durchgangslöchern
- 2 kleiner A-Flansch mit Durchgangslöchern
- 3 Standard A-Flansch mit Durchgangslöchern
- 4 großer A-Flansch mit Durchgangslöchern
- 6 . L Fuß mit Gewindelöchern links
- 6 . R Fuß mit Gewindelöchern rechts
- 6 . LR Fuß mit Gewindelöchern links und rechts
- 7 C-Flansch mit Gewindelöchern
- 8 allseitig bearbeitet
- 9 . L Fußplatte links
- 9 . R Fußplatte rechts
- 9 . LR Fußplatte links u. rechts

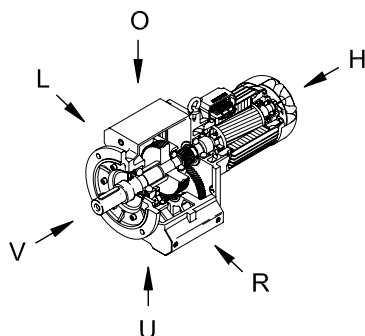
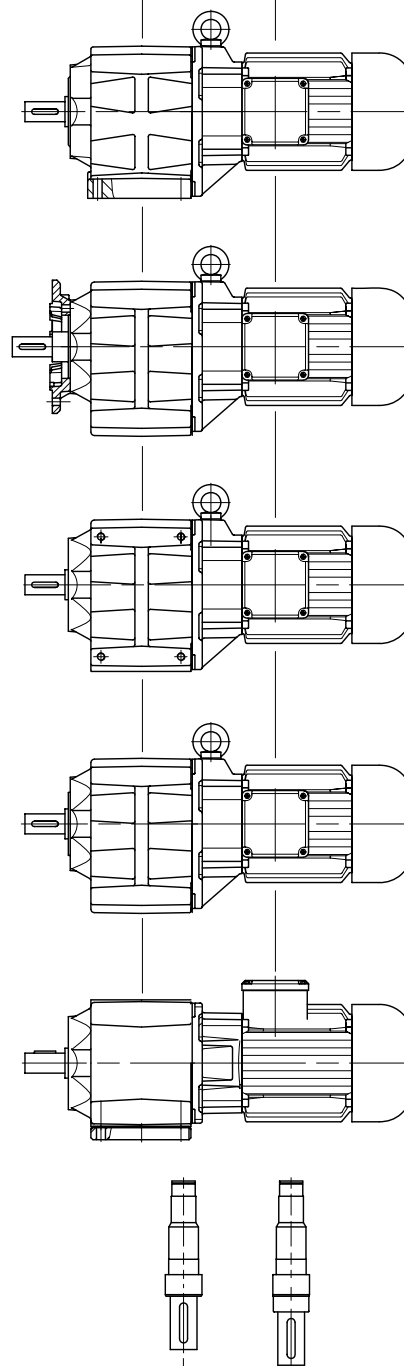

- . 1 Zapfenwelle auf Getriebeseite V
- . 7 Zapfenwelle auf Getriebeseite V für Flansch ab BG10
- . . W doppelte Wellendichtung