



- 1 . U — Fuß mit Durchgangslöchern unten
- 1 . L — Fuß mit Durchgangslöchern links
- 1 . O — Fuß mit Durchgangslöchern oben

- 2 . V — kleiner A-Flansch mit Durchgangslöchern vorne
- 3 . V — Standard A-Flansch mit Durchgangslöchern vorne
- 4 . V — großer A-Flansch mit Durchgangslöchern vorne
- . . H — A-Flansch hinten
- . . VH — A-Flansch vorne und hinten

- 5 . V — Drehmomentstütze vorne
- 5 . VL — Drehmomentstütze vorne nach links
- 5 . VO — Drehmomentstütze vorne nach oben
- 5 . VU — Drehmomentstütze vorne nach unten
- 5 . HL — Drehmomentstütze hinten nach links
- 5 . HO — Drehmomentstütze hinten nach oben
- 5 . HU — Drehmomentstütze hinten nach unten

- 6 . U — Fuß mit Gewindelöchern unten
- 6 . L — Fuß mit Gewindelöchern links
- 6 . O — Fuß mit Gewindelöchern oben

- 7 . V — C-Flansch mit Gewindelöchern vorne
- 7 . H — C-Flansch mit Gewindelöchern hinten
- 7 . VH — C-Flansch mit Gewindelöchern vorne und hinten
- 8 . — allseitig bearbeitet

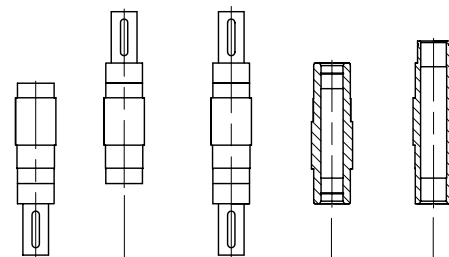
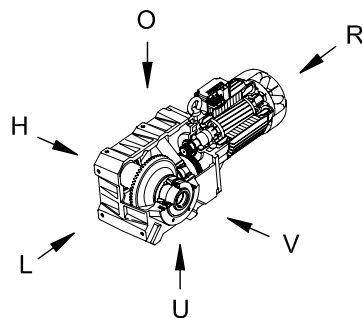
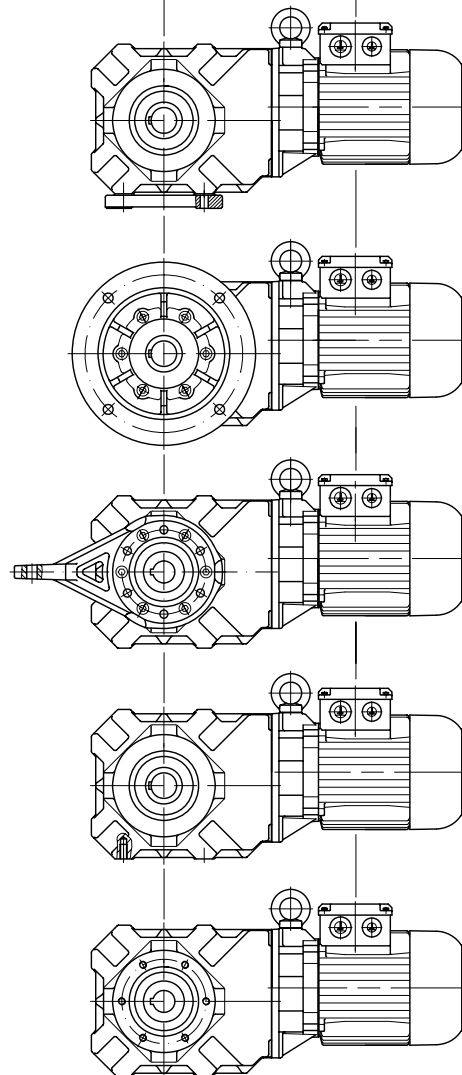

- . 1 Zapfenwelle auf Getriebeseite V
- . 2 Zapfenwelle auf Getriebeseite H
- . 3 Zapfenwelle auf Getriebeseite V und H
- . 4 Hohlwelle mit Paßfedernut
- . 5 Hohlwelle für Schrupfscheibe SSV auf Getriebeseite H
- . . W doppelte Wellendichtung
- . . A Abdeckung für Schrupfscheibenverbindung SSV