

Baugröße
 BM09

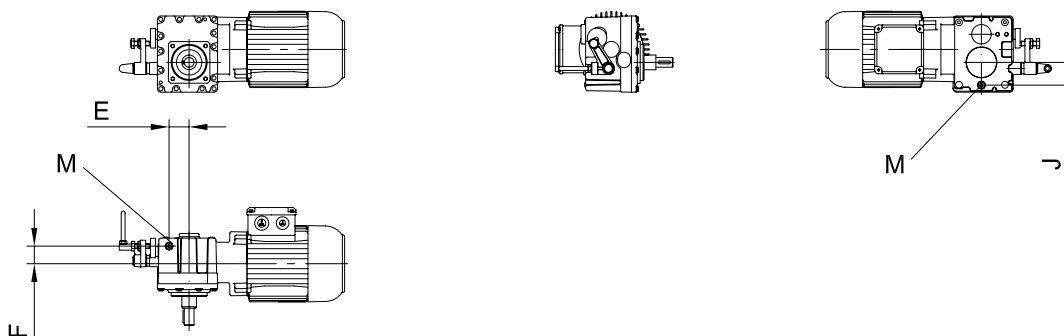

Baugröße
 BM10 - BM40

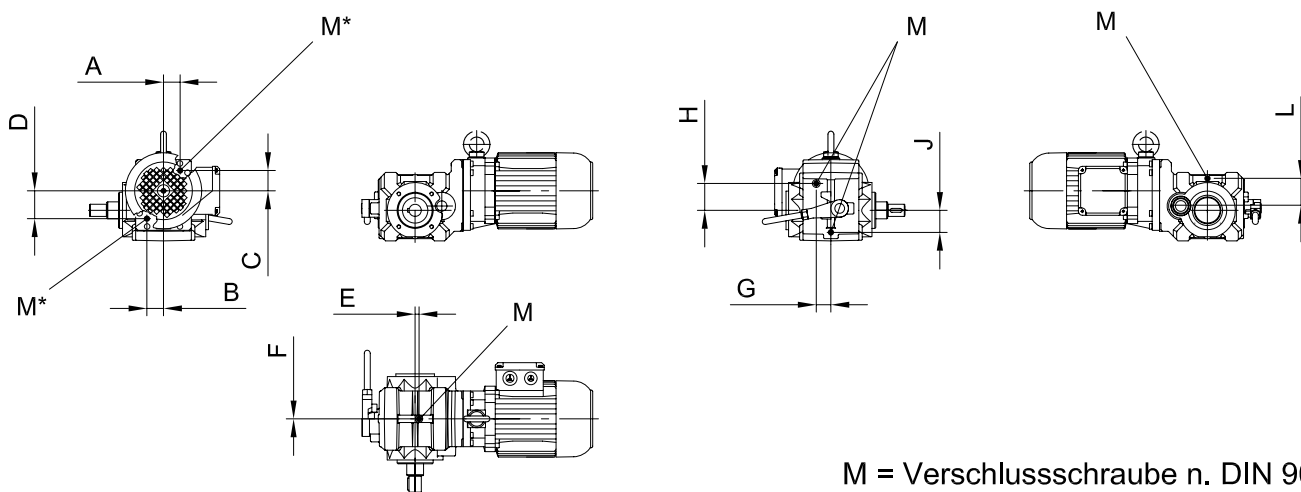

M = Verschlusschraube n. DIN 908
 M = Plug according to DIN 908
 M = Bouchon fileté DIN 908

Typ	A	B	C	D	E	F	G	H	J	L	M
BM09	siehe Lage der Verschlusschrauben auf dem Systemdeckel			-	41	36	-	-	46.5	46.5	M10x1
BM10	see Position of the oil drain and filler plugs on the system cover			Tab.I- Tab.III Größe B.10	8	-	30	55	45	45	M10x1
BM20	voir position du bouchon sur le couvercle réducteur			Tab.I- Tab.III Größe B.20	0	49	-	-	45	62	M10x1
BM30				Tab.I- Tab.III Größe B.30	-	-	-	-	-	-	M10x1
BM40				Tab.I- Tab.III Größe B.40	-	-	-	-	-	-	M14x1.5