

Normallänge der Antriebseinheit + ML
 Normal length of drive unit + ML
 Longueur normale de l'unité d'entraînement + ML

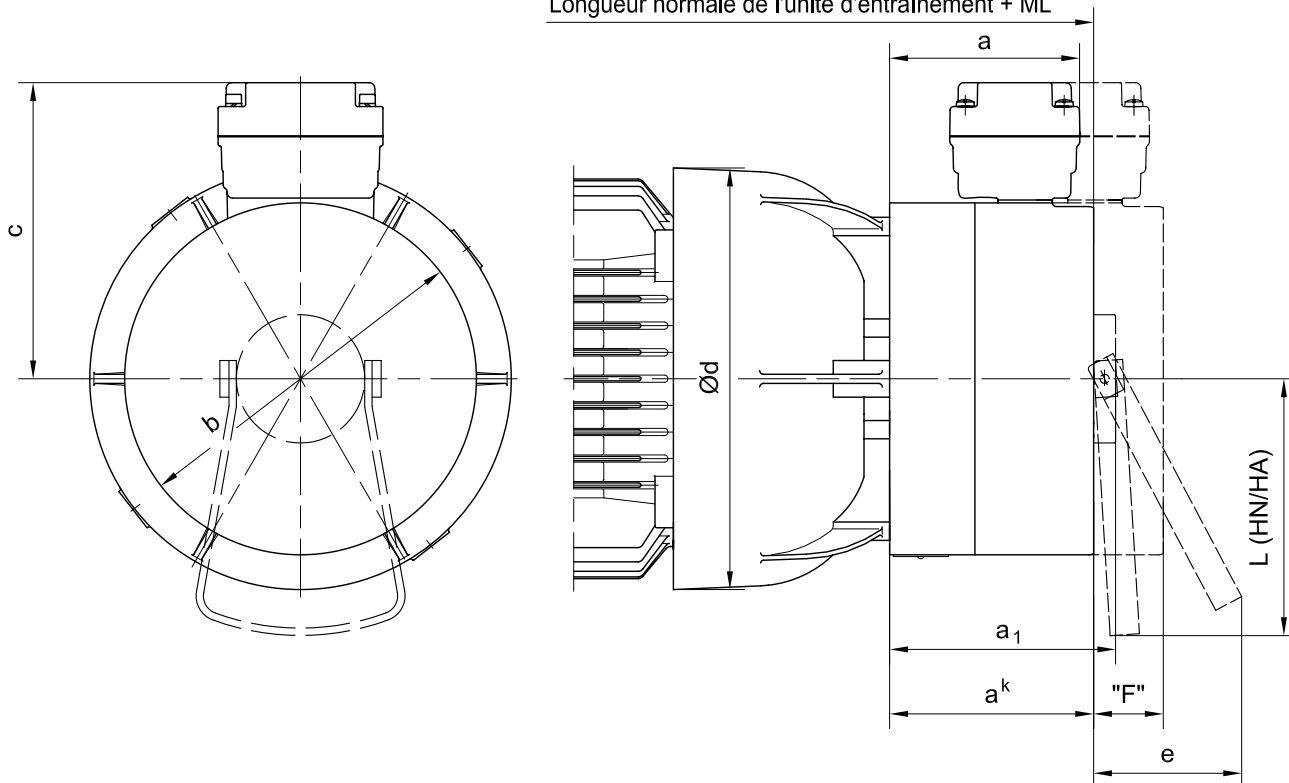

Motor	Bremse	ML(mm) Mehrlänge mit Bremse	Masse (mm)									Mehrgewicht	Freiraum zur Demontage der Bremse "F"
Motor	Brake	ML(mm) Additional length with brake	Dimensions (mm)									Add. weight	Free space for removing brake "F"
Moteur	Frein	ML(mm) Longueur supplémentaire pour frein	Dimensions (mm)									Poids suppl.	Dégagement pour démontage du frein "F"
			a	a ^k	a ₁	b	c	d	e	L	kg		
Einscheibenbremse / Single-disc brake / Frein monodisque													
D11	EK.075	131	104	113	123	192	162	230	81	140	24	38	
D13	EK.075	134	104	113	123	192	162	275	81	140	26	38	
D16	EK.075	133	104	113	123	192	162	326	81	140	28	38	
Zweischeibenbremsen / Double-disc brakes / Freins bidisques													
D13	ZK.075	150	123	133	143	192	162	275	81	140	32	53	
D16	ZK.075	152	123	133	143	192	162	326	81	140	34	53	
	ZK.100	171	133	152	162	242	188	326	81	140	50	58	
D18	ZK.100	180	133	152	162	242	188	366	81	140	52	58	